

## ÉQUIPEMENT PNEUMATIQUE DE PULVÉRISATION AIRLESS

Les applications des équipements pneumatiques de pulvérisation comprennent la finition industrielle des surfaces métalliques. Ils offrent un rendement élevé tout en assurant une finition de haute qualité.



### CARACTÉRISTIQUES ET AVANTAGES

- Finition de haute qualité
- Débit et productivité élevés
- Pas de surpulvérisation.

### FLUIDES PULVÉRISÉS

- Produits à base d'eau et de solvant
- Laques
- Émaux
- Fixateurs
- Apprêts et sous-couches
- Couches supérieures et de finition...

Certifié ATEX  
Ex II 2 G c IIB T6

## ÉQUIPEMENT D'EXTRUSION

Systèmes d'extrusion et de distribution de fluides à haute viscosité pour assembler ou sceller des composants.

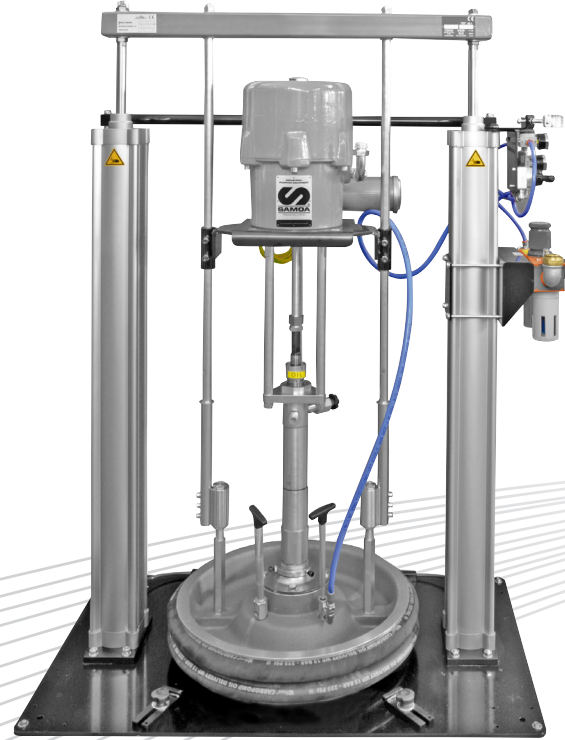

### CARACTÉRISTIQUES ET AVANTAGES

- Réduction des temps d'arrêt
- Installation facile
- Grande robustesse

### FLUIDES EXTRUDÉS

- Produits d'étanchéité
- Adhésifs
- Pâtes d'assemblage...



VOTRE FABRICANT EUROPÉEN DE CONFIANCE



## QUALITÉ ET LEADERSHIP SAMOA

SAMOA, entreprise familiale, est un fabricant leader en Europe d'équipements de lubrification et de traitement des fluides. Les produits SAMOA sont utilisés pour le transfert, la distribution, le dosage, la récupération des fluides et leur gestion au moyen de systèmes et contrôles informatisés. SAMOA conçoit et fabrique une large gamme d'équipements qui comprend des pompes pneumatiques à piston et à membranes, des compteurs volumétriques, des enrouleurs de flexible, des systèmes de gestion informatisés et de contrôle de la distribution des fluides, des récupérateurs, des pompes manuelles et des accessoires.

## DÉVELOPPEMENT DE PRODUITS FABRICATION

La recherche et le développement des produits sont des éléments fondamentaux de la philosophie de SAMOA. Nous sommes en contact permanent avec le marché pour identifier les besoins de la clientèle, améliorer les produits actuels, et en développer de nouveaux.

Le siège de SAMOA est situé à Gijón, sur la côte nord de l'Espagne, depuis plus de 60 ans. L'usine de fabrication dispose d'installations modernes et des derniers progrès technologiques pour les outils de production. Nous sommes engagés dans une politique d'excellence dans la conception et la fabrication, dans un environnement durable et un milieu de travail sain et sécuritaire. Nos processus et installations ont reçu les certifications ISO 9001, ISO 14001 et OHSAS 18001.

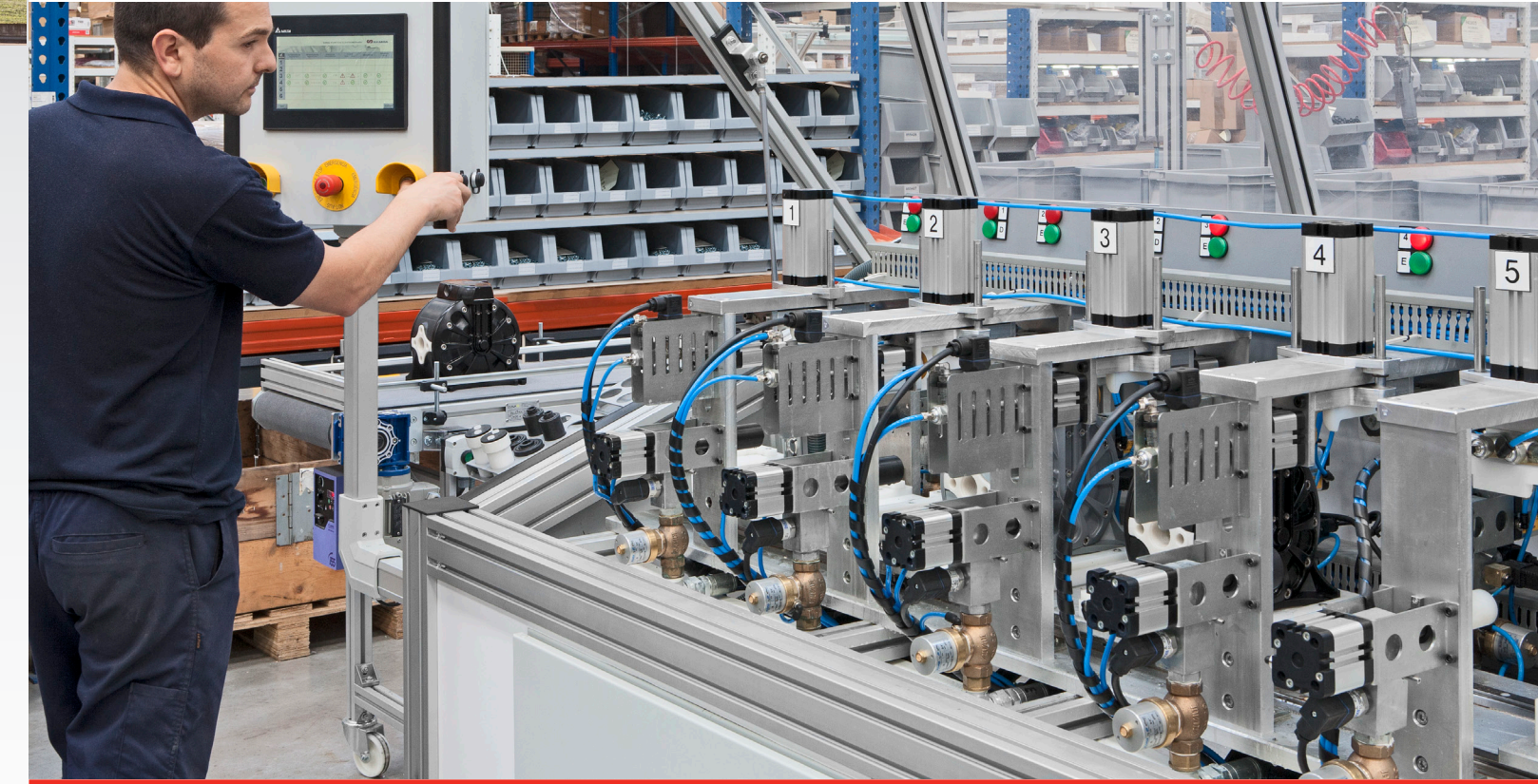

### Quoi ?

Pompes et Systèmes pour Fluides Complexes



### Pourquoi ?

Qualité Leadership  
Préoccupation environnementale



### Où ?

Présence Mondiale



SAMOA Group

**SAMOA INDUSTRIAL, S.A.**  
Pol. Ind. Porceyo, I-14 · Camino del Fontán, 831  
E-33392 Gijón (Asturias) SPAIN  
Tel.: +34 985 381 488 · Fax: +34 985 147 213  
info@samoaindustrial.com  
www.samoaindustrial.com

©Copyright, SAMOA INDUSTRIAL, S.A.  
SAMOA Industrial, S.A. is an ISO 9001, ISO 14001 and ISO 45001 certified company.



## INDUSTRIE ÉQUIPEMENTS DE DISTRIBUTION DES FLUIDES Maintenance & fabrication



TRANSFÉRER



DISTRIBUER



PULVÉRISER



## ENTRETIEN DU MATÉRIEL

ÉQUIPEMENTS POUR LA LUBRIFICATION, LE TRANSFERT ET LE LAVAGE

SAMOA fabrique une large gamme d'équipements et d'accessoires de haute qualité adaptés pour effectuer le travail efficacement, dans toutes les conditions.

### POMPES PNEUMATIQUES À PISTON POUR LE GRAISSAGE OU LA LUBRIFICATION

Les pompes pneumatiques à piston SAMOA sont le choix idéal pour le transfert ou la distribution de graisses ou d'huiles de faible à haute viscosité. Elles conviennent aux installations centralisées avec tuyauterie, cumulant fortes pertes de charge et basses températures. Elles sont de construction robuste et fabriquées avec des matériaux résistants de haute qualité.

#### CARACTÉRISTIQUES ET AVANTAGES

- Entretien facile
- Consommation d'air réduite
- Pas de givrage
- Robuste

#### FLUIDES DISTRIBUÉS

- Graisse lubrifiante
- Graisse jusqu'à NLGI-3
- Huile moteur
- Huile hydraulique



**PUMP MASTER®**

Moteurs pneumatiques à pistons de 3-1/2" à 12".  
Rapports de pression en sortie de 3:1 à 200:1.  
Systèmes de pompage avec inducteur pneumatique disponibles.

### ENROULEURS DE FLEXIBLES

Les enrouleurs SAMOA augmentent la productivité, la sécurité et la durée de vie du flexible et ils facilitent leur manipulation et leur stockage.

#### CARACTÉRISTIQUES ET AVANTAGES

- Robustes
- Grande fiabilité
- Rotation souple et efficace

#### FLUIDES DISTRIBUÉS

- Eau
- Liquide de refroidissement
- Huile synthétique et minérale
- Huile usée
- Graisse
- Fluide hydraulique



Enrouleurs de flexibles de 1/4" à 1" de diamètre et de 15 à 20 m de longueur.

#### MONTAGE

- Sol
- Mur
- Plafond
- Citerne

### POIGNÉES COMPTEUR ÉLECTRONIQUE

Les poignées de distribution SAMOA sont conçues pour durer dans les conditions de travail les plus difficiles. Clapet-piston à came permettant un contrôle progressif du débit tout en minimisant les pertes de charges. Raccord tournant en entrée et extension de sortie couvrant tous les besoins en fluide et facilitant l'accès aux points de service.

#### CARACTÉRISTIQUES ET AVANTAGES

- Design ergonomique
- Sécurité
- Haute précision

#### FLUIDES DISTRIBUÉS

- Huile
- Graisse
- Liquides de refroidissement

Poignées de distribution pour fluides de 1/2" à 1".  
Pistolet de graissage à haute pression 1/8" de grande qualité.



## POMPES PNEUMATIQUES À DOUBLE MEMBRANE POUR LE TRANSFERT

Les pompes pneumatiques à double membrane offrent une grande capacité et sont très polyvalentes pour le transfert de fluides de faible à moyenne viscosité. Elles peuvent transférer des fluides propres, sales ou chargés de particules. Les pompes à membranes SAMOA sont dotées d'un système de moteur d'air innovant dont la conception est basée sur une valve d'air unique "ARBRE-PIVOT" sans friction, permettant d'obtenir des performances maximales tout en réduisant la consommation d'air et dépassant les attentes du marché. Cette technologie exclusive offre un fonctionnement fiable avec une très faible pression d'air.

### SÉRIE DIRECTFLO®

Les pompes de la série SAMOA Directflo® sont basées sur une technologie « inside-out » : le fluide est pompé par le centre de la pompe tandis que l'air comprimé agit sur la face externe des membranes.

#### CARACTÉRISTIQUES ET AVANTAGES

- Consommation d'air réduite
- Entretien facile
- Extrêmement compactes
- Entretien en ligne pour réduire les temps d'arrêt

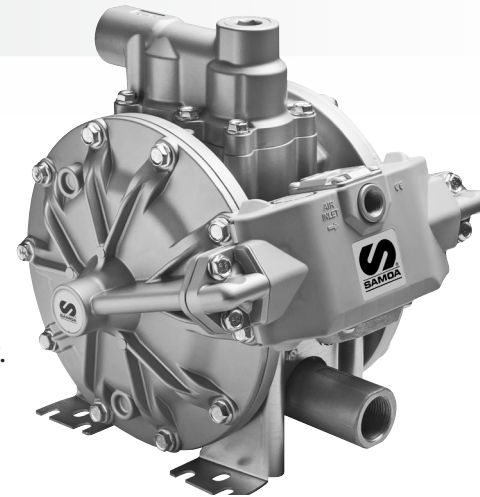

Pompes Directflo® de différentes tailles et configurations avec raccords de 1/2" à 1-1/2".

### SÉRIE PIVOT

Les pompes de la série SAMOA Pivot sont fabriquées avec un design universel. Grâce à une conception de cartouche innovante, l'ensemble valve d'air sans friction peut être facilement retiré, nettoyé ou remplacé si nécessaire. Le conduit de fluide optimisé se traduit par un débit plus important, une construction boulonnée assure une étanchéité optimale pour éviter les fuites et le format compact s'adapte à toutes les applications.



#### CARACTÉRISTIQUES ET AVANTAGES

- Consommation d'air réduite
- Conception robuste
- Fiabilité
- Standards universels

Pompes Pivot de différentes tailles et configurations avec raccords de 1" à 3".

## NETTOYEURS PNEUMATIQUES À HAUTE PRESSION

Les nettoyeurs pneumatiques SAMOA sont des pompes de lavage à haute pression en acier inoxydable à utiliser avec de l'eau pure, des solvants, des dégraissants ou des solutions de lavage. Les pompes certifiées ATEX peuvent être utilisées dans des environnements potentiellement dangereux. Elles sont adaptées à un nettoyage intensif.

#### CARACTÉRISTIQUES ET AVANTAGES

- Pompes auto-amorçantes
- Pression de sortie réglable
- Marche-arrêt automatique
- Pompes à grands débits permettant le fonctionnement simultané de plusieurs pistolets hydrauliques

#### FLUIDES TRAITÉS

- Eau pure
- Solvants
- Dégraissants
- Solutions de lavage

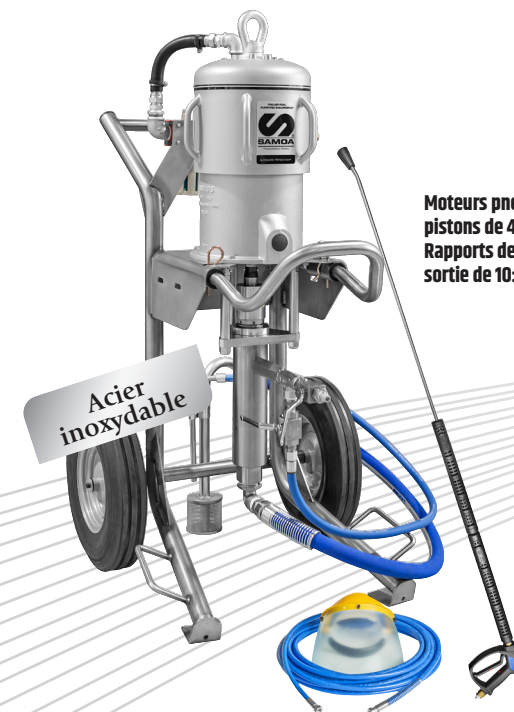

Moteurs pneumatiques avec pistons de 4-1/4" à 10".  
Rapports de pression en sortie de 10:1 à 45:1.

Acier inoxydable

## FABRICATION DE MATÉRIEL

### EQUIPEMENT POUR REVÊTEMENT DE PROTECTION

SAMOA propose des équipements de pulvérisation Airless à haute pression pour l'application de traitements anticorrosion sur les structures métalliques de l'industrie. Fabriqués avec des pompes à haut débit pour un fonctionnement avec plusieurs pistolets en simultané, ils conviennent aux produits à teneur moyenne ou élevée en solides. Équipement certifié ATEX disponible.

#### CARACTÉRISTIQUES ET AVANTAGES

- Pulsations réduites
- Pas de givrage
- Pas de pulvérisation excessive
- Pas de décrochage
- Productivité accrue

#### FLUIDES TRAITÉS

- Revêtements protecteurs mono et bi-composants
- Peintures à base d'eau et de solvant
- Revêtements époxy
- Produits à haute teneur en solides...



Pistolet de pulvérisation Airless à haute pression L91X

Certifié ATEX  
Ex II2 G c IIB T6

### EQUIPEMENT POUR LA FINITION INDUSTRIELLE

SAMOA fabrique des équipements pour les finitions de surface à basse ou haute pression, conçus pour offrir la meilleure qualité de finition dans les applications industrielles. Équipements certifiés ATEX disponibles.

### EQUIPEMENT DE PULVÉRISATION À BASSE PRESSION

Les équipements à basse pression offrent une finition de qualité supérieure pour les applications industrielles telles que la peinture des surfaces extérieures du matériel. Une large gamme de configurations de pompes à membranes est disponible, en plus d'un modèle de pompe à piston pneumatique.

#### CARACTÉRISTIQUES ET AVANTAGES

- Finition de qualité supérieure
- Haute efficacité de transfert de peinture
- Pas de surpulvérisation
- Réduction des pulsations grâce à l'utilisation d'accessoires

#### FLUIDES TRAITÉS

- Produits à base d'eau et de solvant
- Laques
- Émaux
- Fixateurs
- Apprêts et sous-couches
- Couches supérieures et de finition...

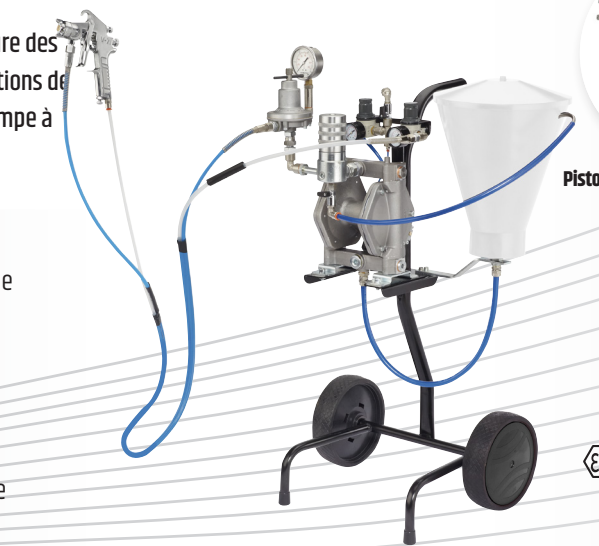

Pistolet de pulvérisation à basse pression L91X L400

Certifié ATEX  
Ex II2 G c IIB T4

