

Agrafe "Quick-Lock"



121 060

Connexion rapide
Avec les graisseurs
type DIN 71412



DESCRIPTION

Agrafe hydraulique de graissage autobloquante. Ce syst me innovant permet de ne plus avoir   maintenir l'agrafe en place pendant la phase de graissage. M canisme de verrouillage rapide facilitant l'accroche de l'agrafe sur le graisseur et son d saccouplement. Encombrement r duit pour graisser m me dans les espaces restreints. Robuste et fiable, sans m choires, l'agrafe comprend sept billes permettant le verrouillage, assurant une excellente  tanch it  entre le graisseur* et la pompe   graisse jusqu'  une pression de 700 bar.

Le graissage n'a jamais  t  aussi facile, propre, rapide et s r. Utilisable sur tous types d' quipements de graissage.

* DIN 71412

CARACT RISTIQUES TECHNIQUES

Mat�riaux en contact	Acier au carbone et inoxydable
Pression maximum	700 bar / 10000 psi
Poids	40 g / 0,09 livre
Filetage	1/8" NPT femelle (M10)

DIMENSIONS

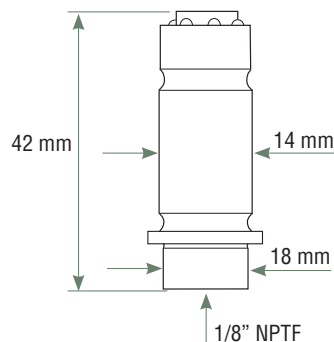

ACCESSOIRES

136 021

Flexible graisse caoutchouc 300 mm



289 997

Pr sentoir de comptoir pour 10 blisters



SAMOA FRANCE S.A.R.L.

P.A.E.I. DU GIESSEN
3, RUE DE BRISCHBACH
67750 SCHERWILLER, FRANCE
T L.: +33 3 88 82 79 62 - FAX: +33 3 88 82 77 88
samoafrance@samoafrance.com - www.samoafrance.com

Rev. 1. 04/2017